

Prime Fire 700/1000

EN Installation manual / **CZ** Instalační manuál / **DE** Montageanleitung / **ES** Manual de montaje /
FR Notice de montage / **IT** Istruzioni di montaggio / **PL** Instrukcja montażu /
RU инструкция по монтажу / **SK** Inštaláčny manuál

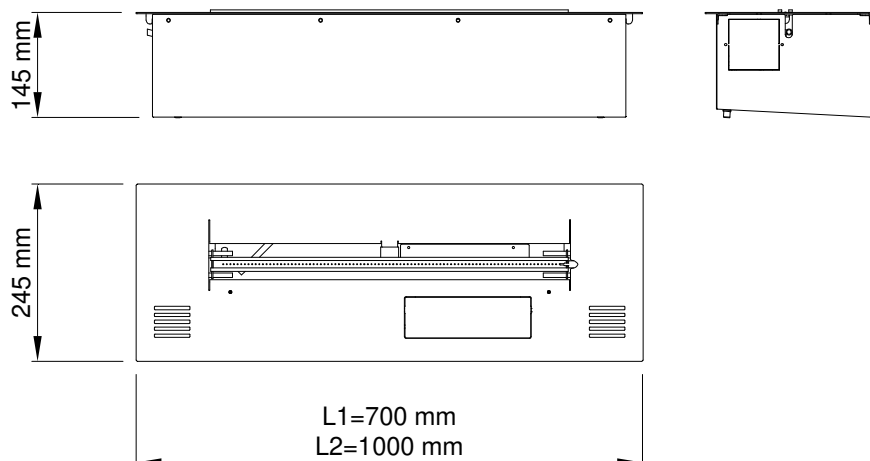

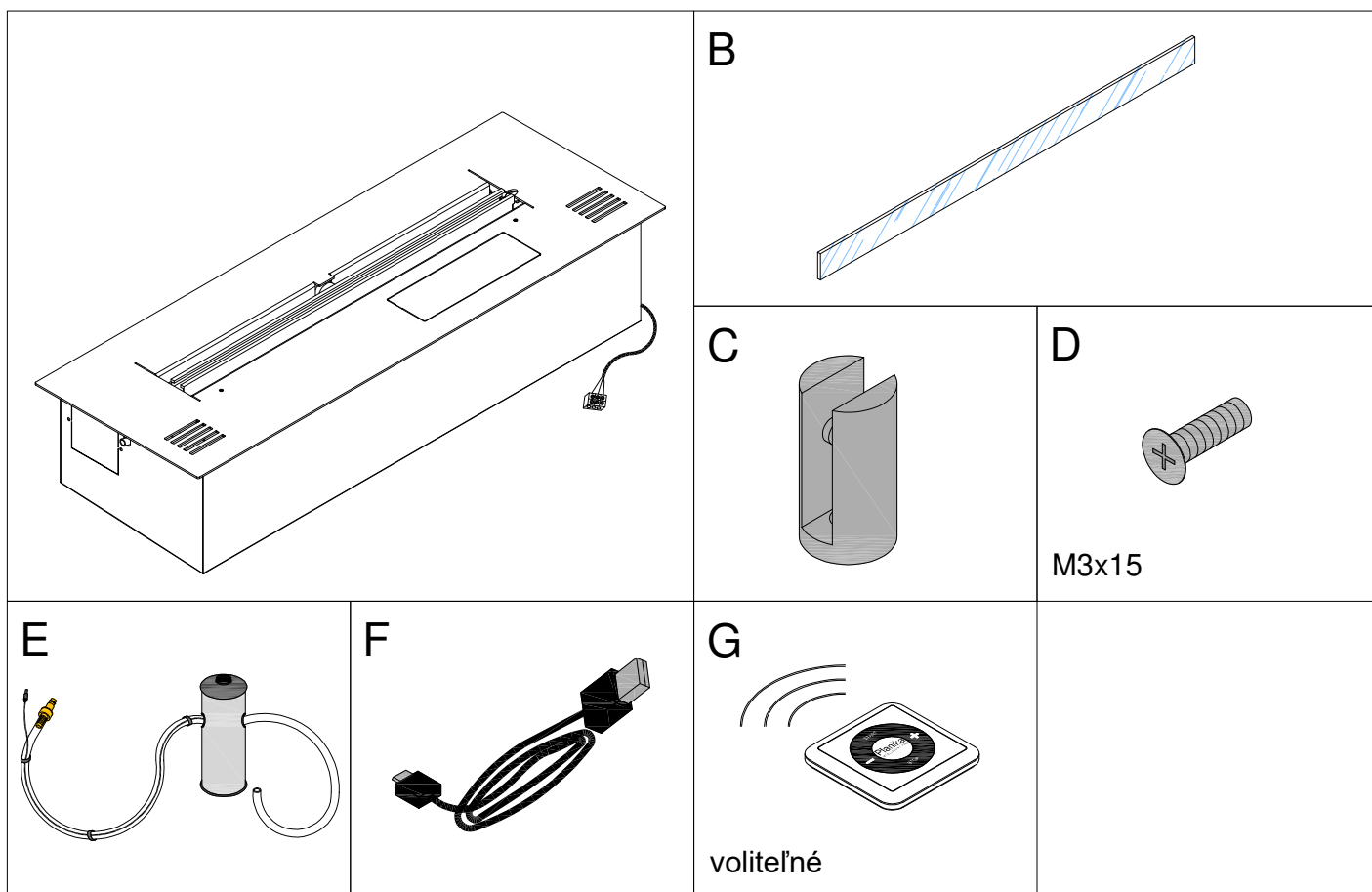

1. For indoor use and in housing only. Min. temperature of use is 10°C.
2. Room cubature for one device – min. 31 m³ (Prime Fire) /56 m³ (Prime Fire 1000).
3. Room air exchange rate – min. 1/h.
4. Do not use the device in humid and drafty spaces.
5. Do not cover top ventilation openings of the device.
6. No heat-sensitive and flammable objects can be placed within a 1 meter radius from and directly above the device.
7. Do not place any objects on the top of the device.
8. There must be a CO₂ or dry powder fire extinguisher nearby the device.
9. For service purposes, the surrounding must allow for easy removal of the device.
10. Keep children, animals and unauthorized persons away from the device.
11. Keep the packaging and manuals for future use.

1. Pouze pro použití v interiéru a v obestavbě. Použití při minimální teplotě 10°C.
2. Objem místnosti pro jedno zařízení – min. 31 m³ (Prime Fire) /56 m³ (Prime Fire 1000).
3. Výměna vzduchu v místnosti – min. 1/h.
4. Zařízení nepoužívejte ve vlhkém a prašném prostředí.
5. Nezakrývejte horní větrací otvory zařízení.
6. Neumísťujte žádné hořlavé předměty, nebo předměty citlivé na vysokou teplotu do vzdálenosti menší než 1 metr od přístroje či nad přístrojem.
7. Nepokládejte žádné předměty na horní část zařízení.
8. V blízkosti zařízení musí být hasicí přístroj na bázi CO₂ nebo suchého prášku.
9. Pro účely případného servisu musí okolí krbu umožňovat jednoduché vyjmutí zařízení.
10. Uchovávejte mimo dosah dětí, zvířat a neoprávněných osob.
11. Uchovávejte obaly a návody pro budoucí použití.

1. Der Kamin nur für den Einbau im Innenraum bestimmt. Erforderliche Raumtemperatur min. 10°C
2. Die Mindestkubatur für einen Kamin - min. 31 m³ (Prime Fire) /56 m³ (Prime Fire 1000).
3. Luftwechselrate - min. 1/h.
4. Nicht in Bereichen verwenden, in denen Feuchtigkeit und Zugluft vorkommen können.
5. Die Lüftungsschlitze nicht zudecken.
6. Im Umkreis von einem Meter und direkt über dem Kamin sollten keine brennbare und hitzeempfindliche Gegenstände platziert werden.
7. Keine Gegenstände auf dem Kamin platzieren.
8. In der Nähe des Kamins muss sich ein Feuerlöscher (CO₂ oder Pulverfeuerlöscher) befinden.
9. Die Montage des Kamins muss eine problemlose Herausnahme zu Wartungszwecken ermöglichen.
10. Den Kamin an einem für Kinder, Unbefugte und Tiere unzugänglichen Ort installieren.
11. Verpackung und Gebrauchsanweisung aufbewahren.

1. Producto para uso interno y solamente encajado. Usar a una temperatura min. de 10°C
2. Volumen de la habitación para un producto - mín. 31 m³ (Prime Fire) /56 m³ (Prime Fire 1000).
3. Intercambio de aire en la habitación - mín. 1 / h.
4. No lo use en lugares con corrientes de aire o humedad.
5. No cubra las ranuras de ventilación.
6. No poner elementos inflamables o sensibles a altas temperaturas dentro de un radio de 1 metro del dispositivo y directamente sobre el dispositivo.
7. Está prohibido colocar objetos en el dispositivo.
8. Debe haber un extintor de incendios (CO₂) o un extintor de polvo cerca.
9. La instalación del dispositivo debe permitir una extracción fácil para el mantenimiento.
10. El dispositivo debe estar protegido contra el acceso de niños, animales y personas no autorizadas.
11. Guarde el embalaje y las instrucciones.

1. Produit à usage interne et uniquement pour l'encastrement. Utiliser à une température min. de 10°C.
2. Volume de la pièce pour un produit - 31 m³ (Prime Fire) /56 m³ (Prime Fire 1000).
3. Échange d'air dans la chambre - min. 1/h.
4. Ne pas utiliser dans des endroits humides ou avec des courants d'air.
5. Ne couvrez pas les fentes de ventilation.
6. Ne pas avoir d'objets inflammables ou sensibles aux températures élevées dans un rayon de 1 mètre de l'appareil ou directement sur l'appareil
7. Il est interdit de placer des objets sur l'appareil.
8. Il doit y avoir un extincteur (CO₂) ou un extincteur à poudre à proximité.
9. L'installation de l'appareil doit permettre un retrait facile pour l'entretien.
10. L'appareil doit être protégé contre l'accès des enfants, des animaux et des personnes non autorisées.
11. Conservez l'emballage et les instructions.

1. Dispositivo solo per uso interno e nella struttura ad incasso. Utilizzare a una temperatura min. di 10°C.
2. Cubatura minima della stanza per il dispositivo – 31 m³ (Prime Fire) /56 m³ (Prime Fire 1000).
3. Ricambio d'aria nella stanza - min. 1/h.
4. Non usare in luoghi umidi e soggetti a correnti d'aria.
5. Non coprire le fessure di ventilazione.
6. Non posizionare gli oggetti infiammabili o sensibili ad alte temperature entro un raggio di 1 metro e direttamente al di sopra del dispositivo.
7. È vietato posizionare oggetti sul dispositivo.
8. Nelle vicinanze del dispositivo, posizionare l'estintore (CO₂) o un estintore a polvere.
9. L'installazione del dispositivo deve consentire una facile rimozione per un eventuale manutenzione.
10. Il dispositivo deve essere protetto dall'accesso di bambini, animali e persone non autorizzate.
11. Conservare la confezione originale e le istruzioni d'uso.

1. Urządzenie wyłącznie do użytku wewnętrznego i w zabudowie. Używać w temperaturze min. 10°C.
2. Kubatura pomieszczenia dla jednego urządzenia - min. 31 m³ (Prime Fire) /56 m³ (Prime Fire 1000).
3. Wymiana powietrza w pomieszczeniu - min. 1/h.
4. Nie używać w miejscach występowania wilgoci i przeciągów powietrza.
5. Nie zakrywać otworów wentylacyjnych urządzenia.
6. W promieniu 1 metra od oraz bezpośrednio nad urządzeniem nie mogą znajdować się przedmioty łatwopalne i wrażliwe na działanie wysokich temperatur.
7. Zabrania się umieszczania jakichkolwiek przedmiotów na urządzeniu.
8. W pobliżu urządzenia musi znajdować się sprawna gaśnica śniegowa (CO₂) lub proszkowa.
9. Montaż urządzenia musi umożliwiać bezproblemowe wyjęcie go w celu serwisowania.
10. Urządzenie należy zabezpieczyć przed dostępem dzieci, zwierząt oraz osób niepowołanych.
11. Należy zachować opakowanie oraz instrukcję.

1. Устройство предназначено только для использования внутри помещений и после установки. Используйте в температуре 10°C.
2. Кубатура помещения для одного устройства составляет - мин 31 м³ (Prime Fire) /56 м³ (Prime Fire 1000).
3. Обмен воздуха в помещении – мин. раз в час.
4. Не разрешается устанавливать устройство в непосредственной близости к источникам влаги, а также в помещениях со сквозняком.
5. Не закрывать вентиляционных щелей на устройстве.
6. Любые легковоспламеняющиеся и чувствительные на влияние высокой температуры предметы должны находиться за пределами изделия в радиусе мин. 1 м. Одновременно их нельзя устанавливать непосредственно над камином.
7. Запрещается размещать на устройстве любые предметы.
8. Рядом с устройством должен находиться надежный углекислотный (CO₂) или порошковый огнетушитель.
9. Устройство должно быть установлено таким образом, чтобы его легко можно было извлечь для сервиса.
10. Устройство должно быть защищено от детей, животных и посторонних лиц.
11. Необходимо сохранить оригинальную упаковку устройства, а также настоящую инструкцию.

1. Používajte len v interiéri a v obydí. Min. teplota v priestore 10 °C.
2. Veľkosť priestoru - minimálne 31/56 m³.
3. Interval vetrania v miestnosti min. 1/hod.
4. Nepoužívajte zariadenie vo vlhkom priestore a v prievane.
5. Nezakrývajte horné vetracie otvory zariadenia.
6. Nesmiete umiestňovať žiadne horľavé predmety a predmety citlivé na teplo v okruhu 1 metra od zariadenia a priamo nad ním.
7. Na zariadenie neukladajte žiadne predmety.
8. V blízkosti zariadenia musí byť hasiaci prístroj s obsahom CO₂ alebo s obsahom suchého prášku.
9. Umožnite jednoduchý prístup k vybratiu zariadenia, na účely servisu.
10. Deti, zvieratá a neoprávnené osoby držte mimo dosahu zariadenia.
11. Balenie a príručky uchovajte pre nasledujúce použitie.

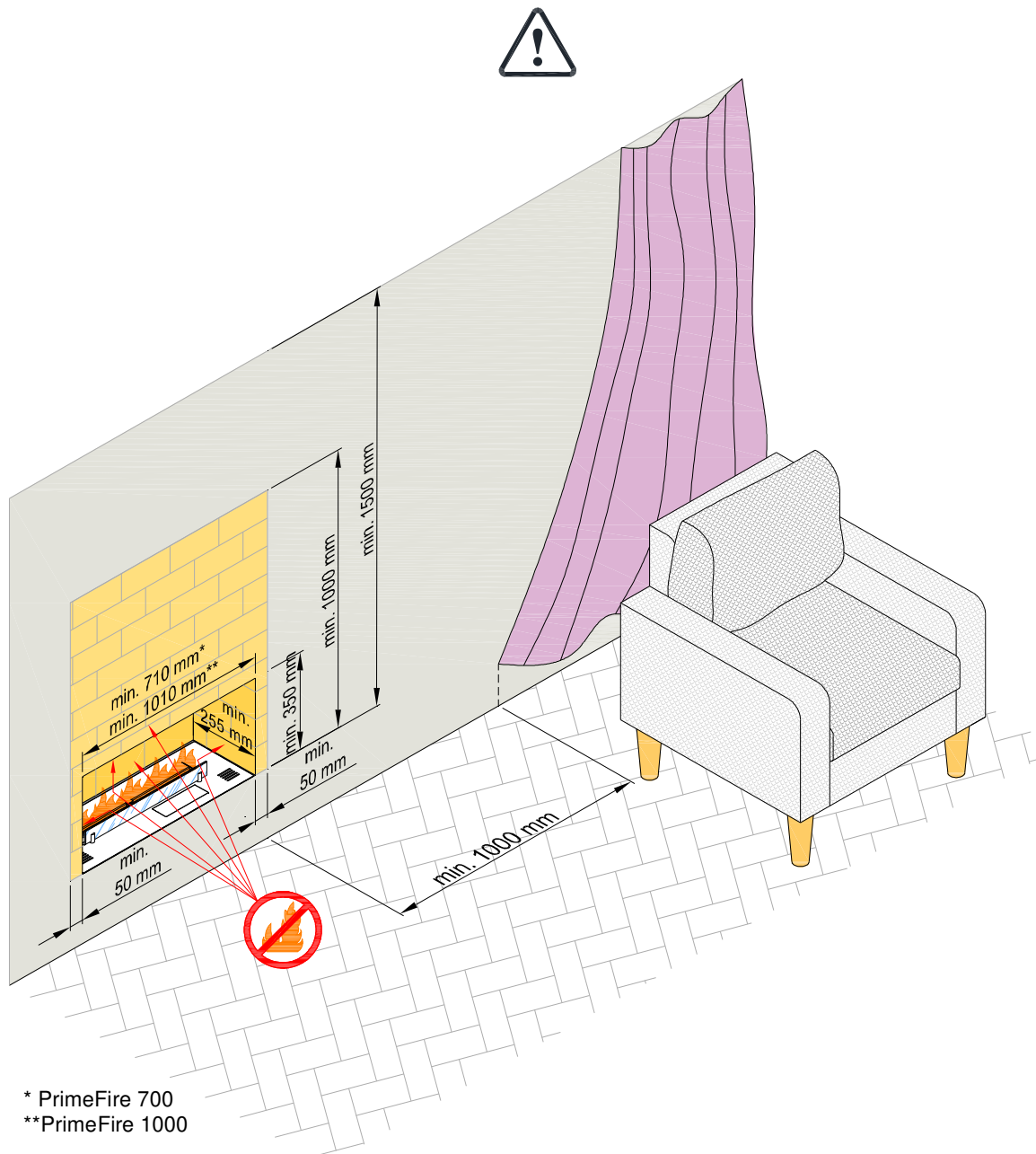

- EN** The fireplace housing must be made of non-flammable materials and insulated from any flammable elements of the construction. Use only fasteners and adhesives that are resistant to high temperature.
- CZ** Pouzdro či obestavba krbu musí být vyrobeny z nehořlavých materiálů a izolovány od hořlavých prvků konstrukce. Používejte pouze spojovací prostředky a lepidla, která jsou odolná vůči vysokým teplotám.
- DE** Das Gehäuse aus nicht brennbaren Materialien angefertigt, von allen brennbaren Elementen der Konstruktion isoliert.
- ES** El encajamiento debe ser de materiales no combustibles, aislado de todos los elementos inflamables de la estructura. Los conexiones y aglutinantes deben ser resistentes a altas temperaturas.
- FR** L'encastrement doit être de matériaux incombustibles, isolé de tous les éléments inflammables de la construction. Les raccordement et liants doivent être résistants aux hautes températures.
- IT** La struttura ad incasso deve essere fatta di materiali non combustibili, isolati da tutti gli elementi infiammabili della struttura. Collegamenti e leganti devo essere resistenti alle alte temperature.
- PL** Zabudowa wykonana z materiałów niepalnych, odizolowana od wszelkich palnych elementów konstrukcji. Łączenia i spoiwa odporne na działanie wysokich temperatur.
- RU** Конструкция, в которой установлен камин должна быть изготовлена из невоспламеняющихся материалов, и она должна быть изолированной от любых воспламеняющихся элементов. В качестве соединений, адгезивных веществ используйте термостойкие продукты.
- SK** Okolie krbu musí byť vyrobené z nehořlavého materiálu a izolované od akýchkoľvek horľavých materiálov stavby. Používajte len upevňovacie prostriedky a lepidlá, ktoré sú odolné voči vysokej teplote.

1.

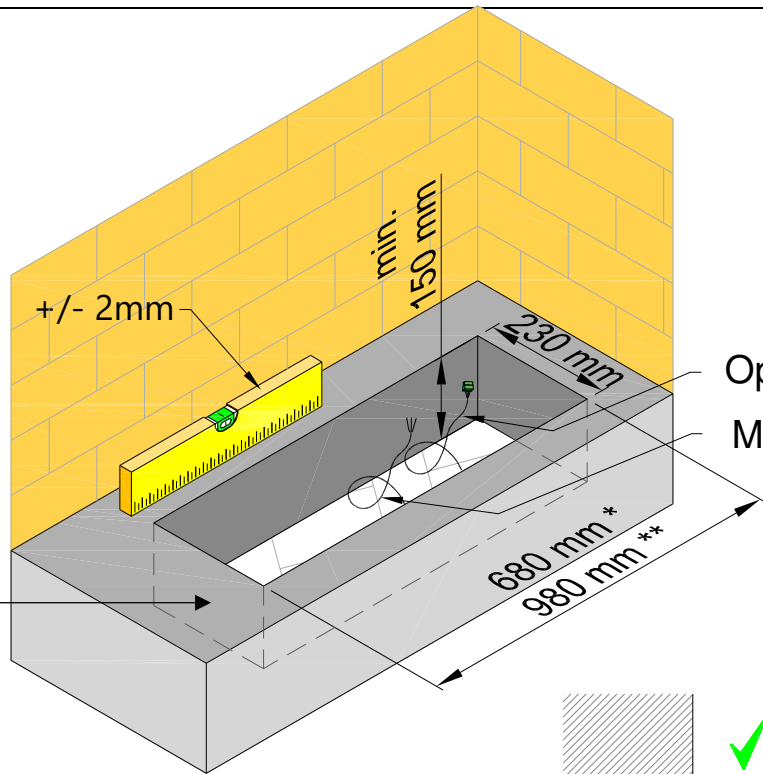

Optional SHS, min. 4x0,25 mm²
Min. 3x0,75 mm², 230 V, 50 Hz,
PE 

* PrimeFire 700
**PrimeFire 1000

- EN** The space under the device must be closed.
CZ Prostor pod přístrojem musí být uzavřen.
DE Die Konstruktion unter dem Kamin muss geschlossen sein.
ES El espacio debajo del dispositivo debe ser cerrado.
FR L'espace sous le dispositif doit être fermé.
IT Lo spazio al di sotto del camino deve essere chiuso.
PL Przestrzeń pod urządzeniem musi być zamknięta.
RU Конструкция под тело устройства должна быть закрытой.
SK Priestor pod zariadením musí byť uzavretý.

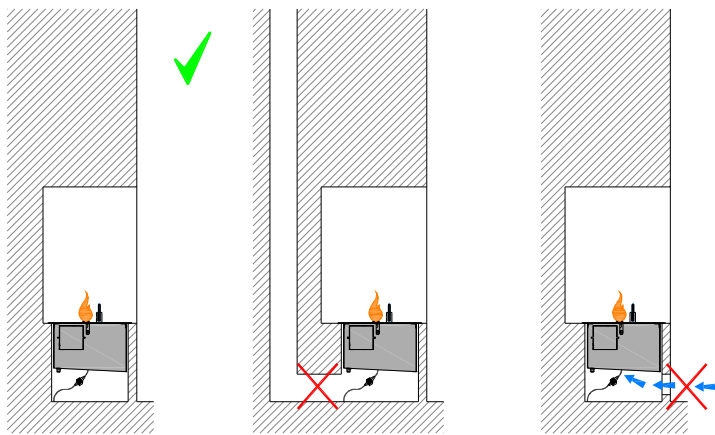



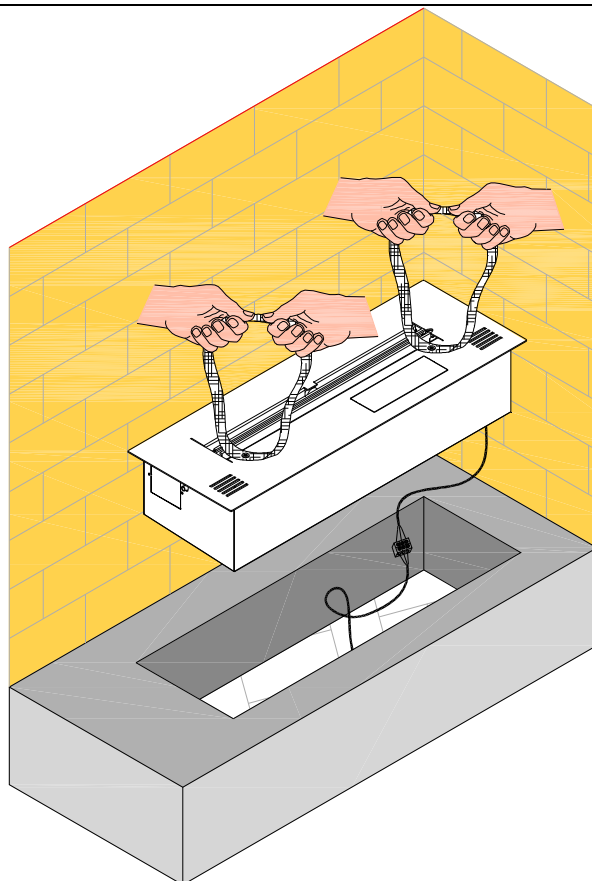

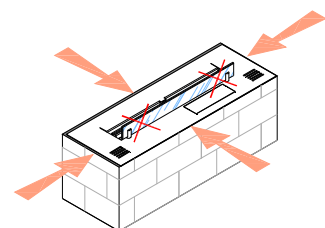
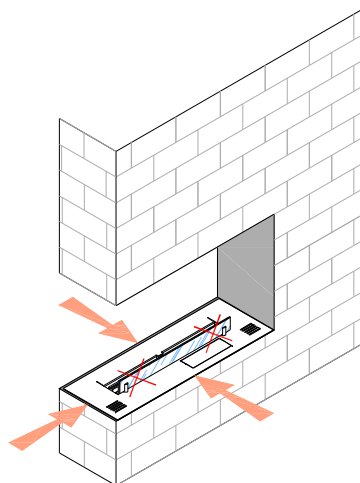
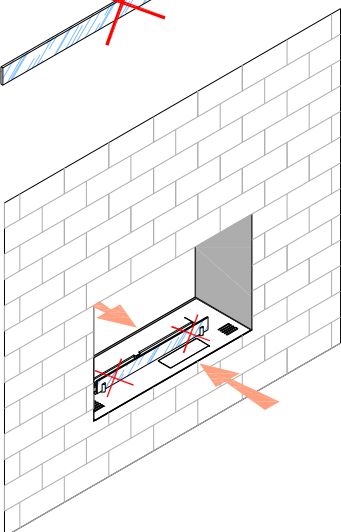
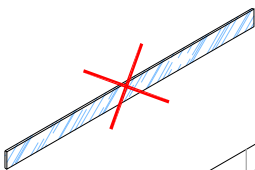
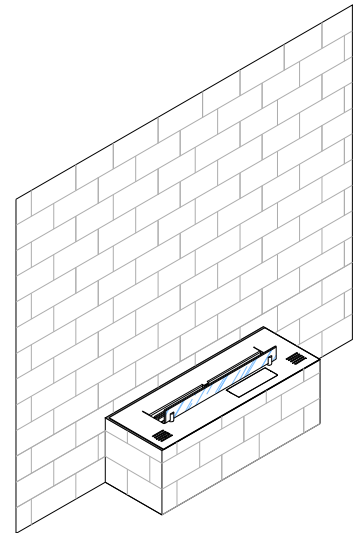
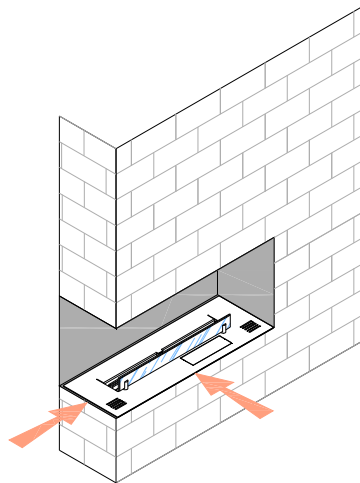
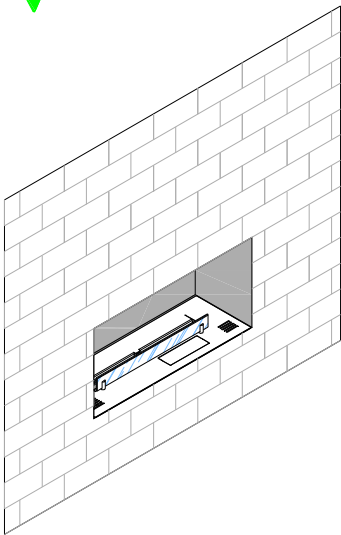
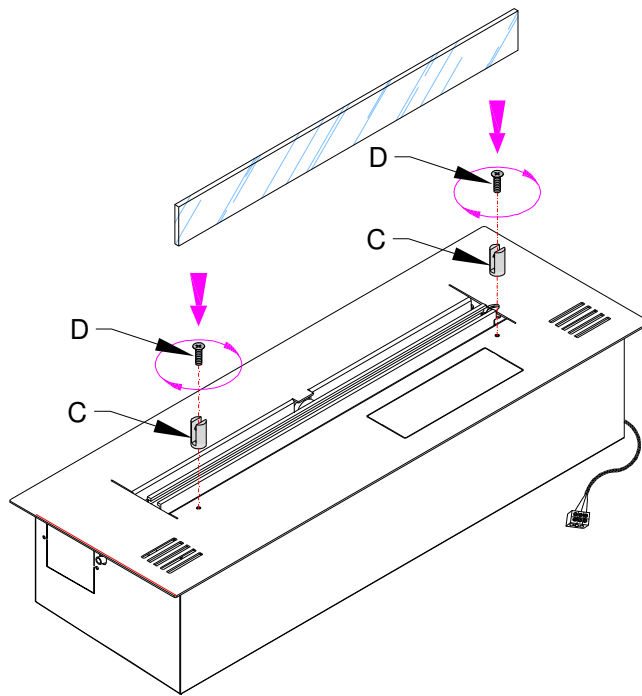

2.



3.



 <p> EN HOT AIR CZ HORKÝ VZDUCH DE HEIßLUFT FR AIR CHAUD ES AIRE CALIENTE IT AREA CALDA PL CIEPŁE POWIETRZE RU ГОРЯЧИЙ ВОЗДУХ SK TEPLÝ VZDUCH </p>	 <p> EN COLD AIR CZ CHLADNÝ VZDUCH DE KALTLUFT FR AIR FROID ES AIRE FRIO IT AREA FREDDA PL CHŁODNE POWIETRZE RU ХОЛОДНЫЙ ВОЗДУХ SK STUDENÝ VZDUCH </p>	 <p> EN GLASS PANEL (B) CZ SKLENĚNÝ PANEL (B) DE GLASPANEL (B) FR PANNEAU DE VERRE (B) ES PANEL DE CRISTAL (B) IT VETRO PROTETTIVO (B) PL PANEL SZKLANY (B) RU СТЕКЛЯННАЯ ПАНЕЛЬ (B) SK SKLENENÝ PANEL (B) </p>	 <p> EN OPTIONAL TEMPERED / CERAMIC GLASS PANEL DE OPTIONAL: GEHÄRTETES GLASPANEL ODER KERAMIKGLASPANEL FR PANNEAU EN VERRE TREMPÉ / CERAMIQUE OPTIONNEL ES PANEL DE VIDRIO TEMPLADO / CERÁMICO OPCIONAL IT OPZIONALE VETRO TEMPERATO / CERAMICO PL OPCJONALNY HARTOWANY / CERAMICZNY PANEL SZKLANY RU КАК ОПЦИЯ: ЗАКАЛЕННОЕ СТЕКЛО/КЕРАМИЧЕСКОЕ СТЕКЛО SK VOLITEĽNÉ TVRDENÉ/KERAMICKÉ SKLO </p>	 <p> EN VENTILATION GRATE CZ VENTILAČNÍ MŘÍŽKA DE LÜFTUNGSGITTER FR GRILLE DE VENTILATION ES REJILLA DE VENTILACIÓN IT GRIGLIA DI VENTILAZIONE PL KRATKA WENTYLACYJNA RU ВЕНТИЛЯЦИОННАЯ РЕШЕТКА SK VENTILAČNÁ MREŽKA </p>	 <p> EN NON-FLAMMABLE MATERIAL CZ NEHOŘLAVÝ MATERIÁL DE NICHT BRENNBARE MATERIALIEN FR MATÉRIAU NON INFLAMMABLE ES MATERIAL NO INFLAMABLE IT MATERIALE NON INFIAMMABILE PL MATERIAŁ NIEPALNY RU НЕВОСПЛАМЕНЯЮЩИЙСЯ МАТЕРИАЛ SK NEHORĽAVÝ MATERIÁL </p>
----------------------------------------------------------------------------------------------------------------------------------------------------------------------------------------------------------------------------------------------------------------------------------------------------------------------------------------------------	--------------------------------------------------------------------------------------------------------------------------------------------------------------------------------------------------------------------------------------------------------------------------------------------------------------------------------------------------------	-----------------------------------------------------------------------------------------------------------------------------------------------------------------------------------------------------------------------------------------------------------------------------------------------------------------------------------------------------------------------------------------------------------------	--------------------------------------------------------------------------------------------------------------------------------------------------------------------------------------------------------------------------------------------------------------------------------------------------------------------------------------------------------------------------------------------------------------------------------------------------------------------------------------------------------------------------------------------------------------------------------------	-----------------------------------------------------------------------------------------------------------------------------------------------------------------------------------------------------------------------------------------------------------------------------------------------------------------------------------------------------------------------------------------------------------------------------	----------------------------------------------------------------------------------------------------------------------------------------------------------------------------------------------------------------------------------------------------------------------------------------------------------------------------------------------------------------------------------------------------------------------------------------------------------

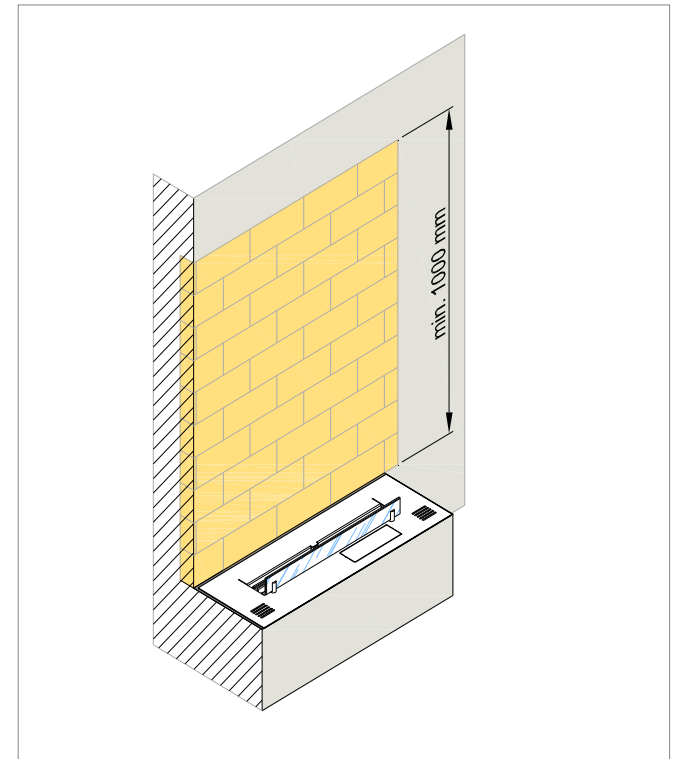
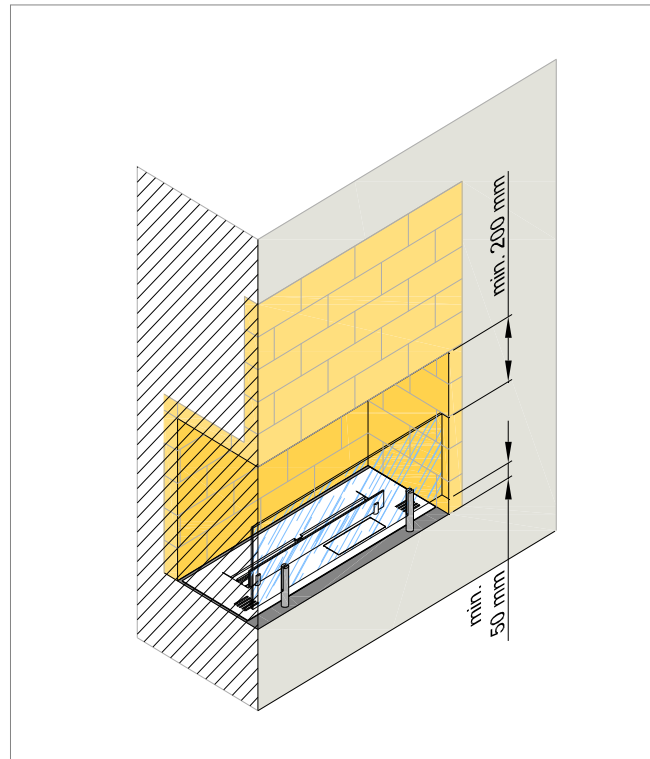
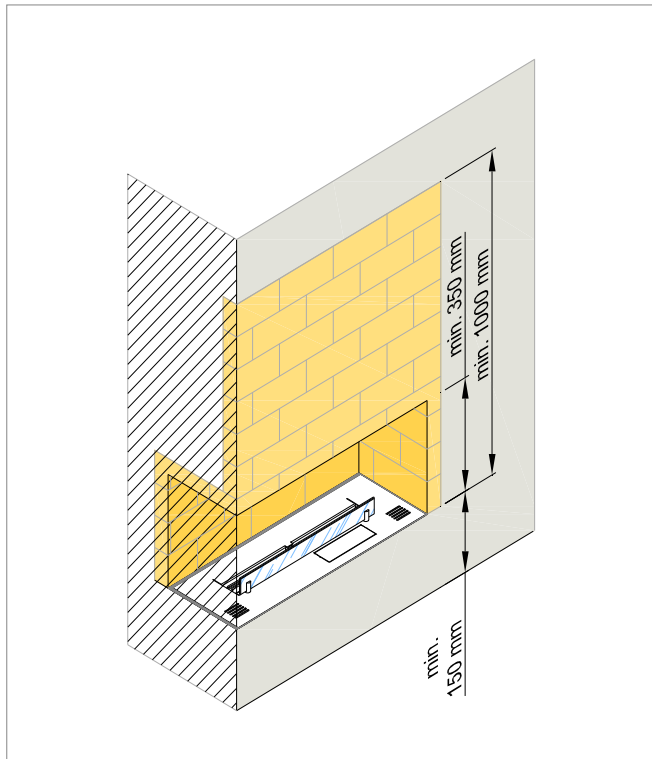

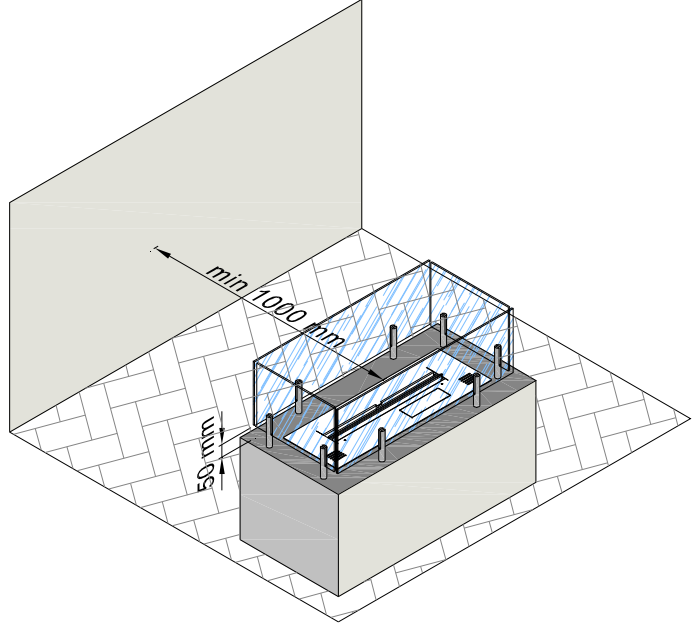
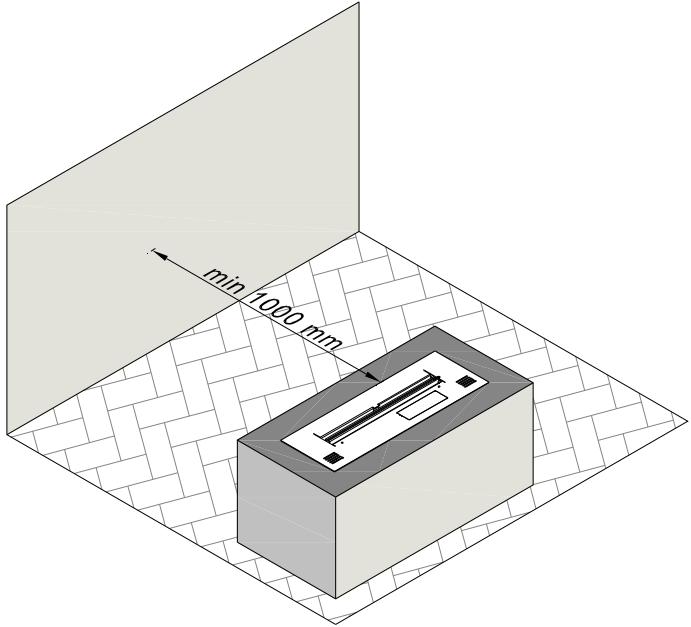
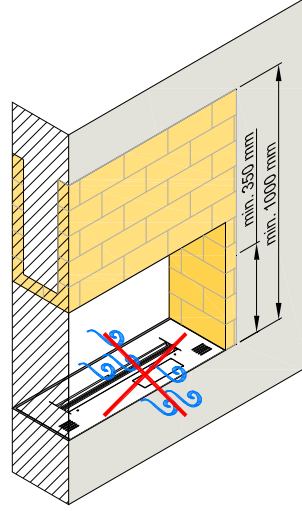
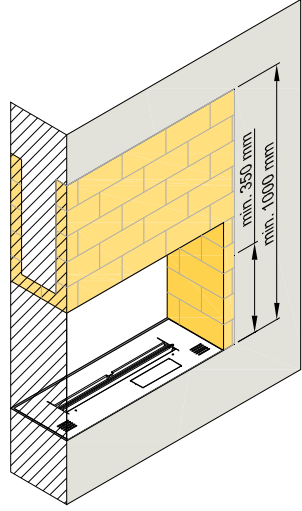

TV

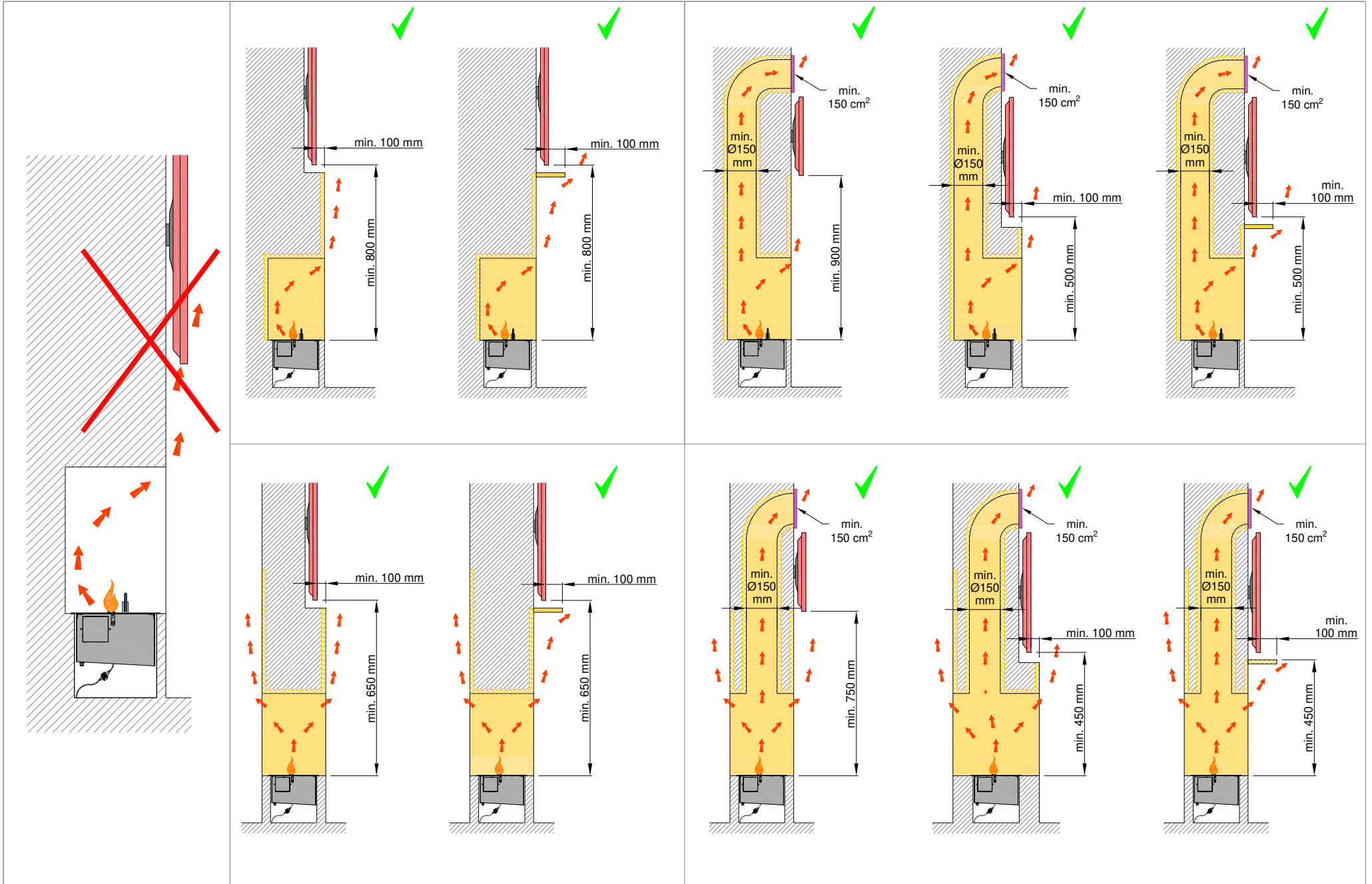

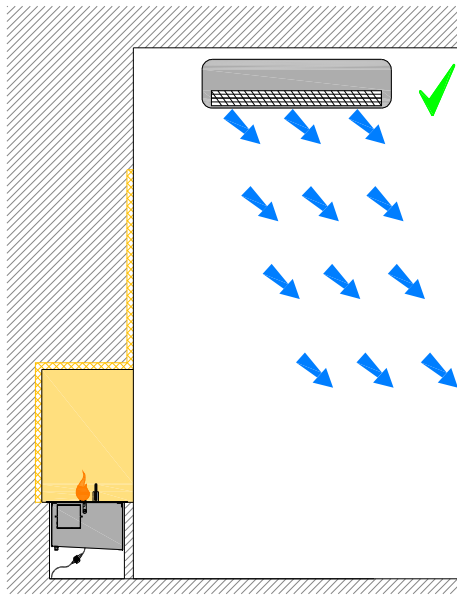
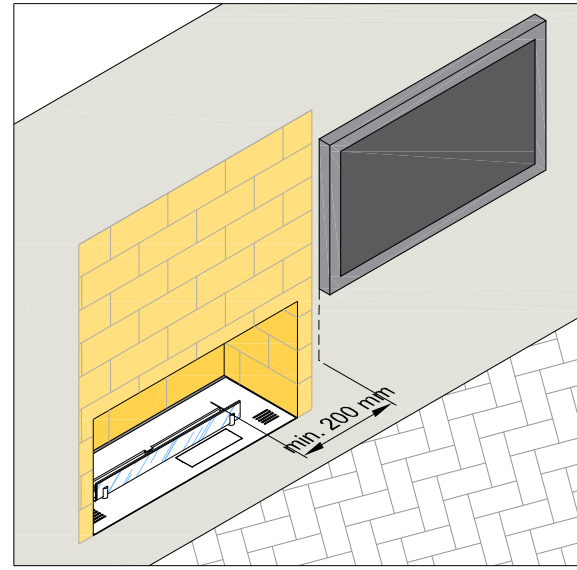
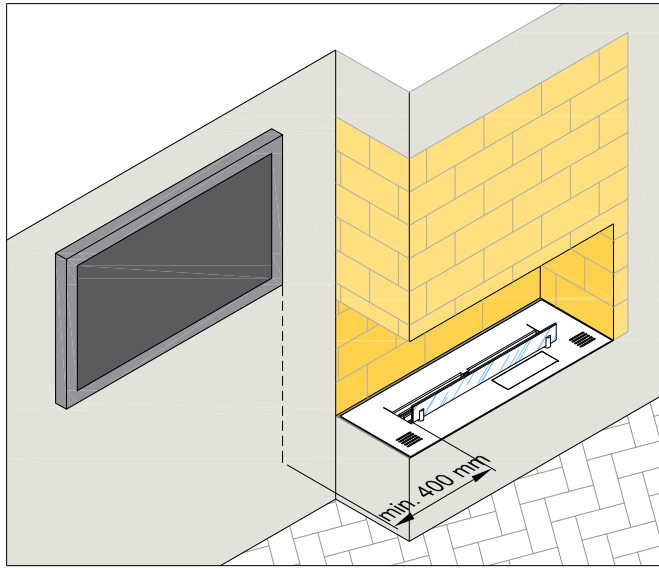

AC

